

HINWEIS: Geländerbestellungen werden gemäß den festgelegten Standard-Montageschemata ausgeführt. Für alle anderen Anforderungen kontaktieren Sie uns bitte bezüglich einer Sonderanfertigung.

Leitfaden zu den Systemparametern

sv 55 ut

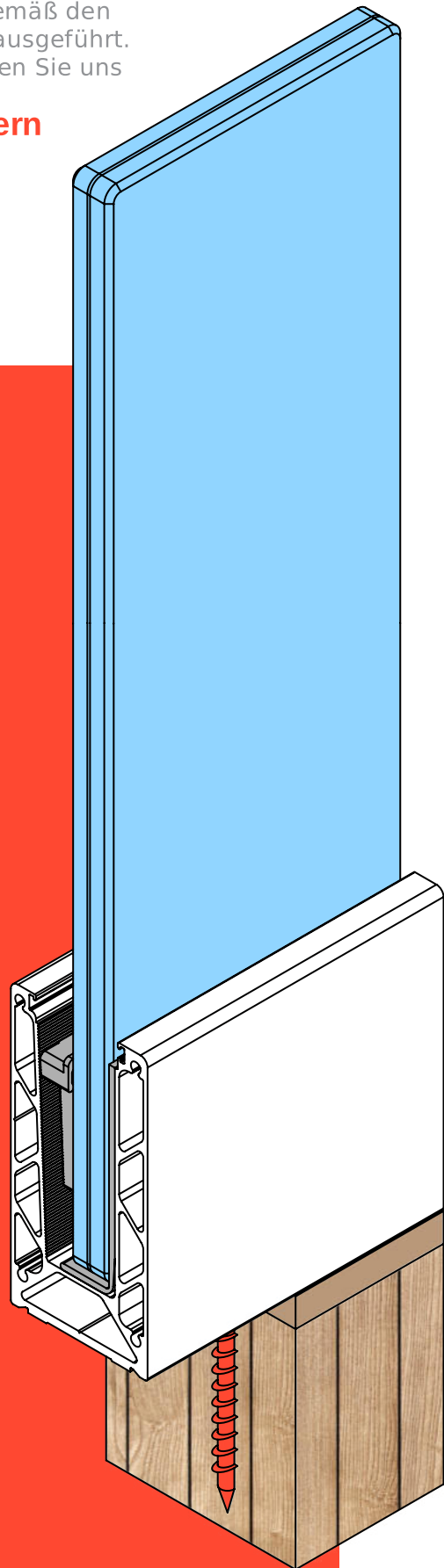

WICHTIG

Copyright © SARIS LTD. Diese Zeichnung ist geistiges Eigentum der SARIS LTD. Sie wird vertraulich übermittelt und ist ausschließlich für den vorgesehenen Empfänger bestimmt. Bitte nicht ohne vorherige Genehmigung kopieren, reproduzieren oder weitergeben. Vielen Dank für die Beachtung unserer Urheberrechte.

OBENMONTAGE

Mindestanforderung an den axialen Versatz nach innen (bei Betonuntergrund).
Ist eine Dämm- (oder Hohl-) schicht vorhanden, muss der Abstand
entsprechend der Dicke dieser Schicht vergrößert werden.

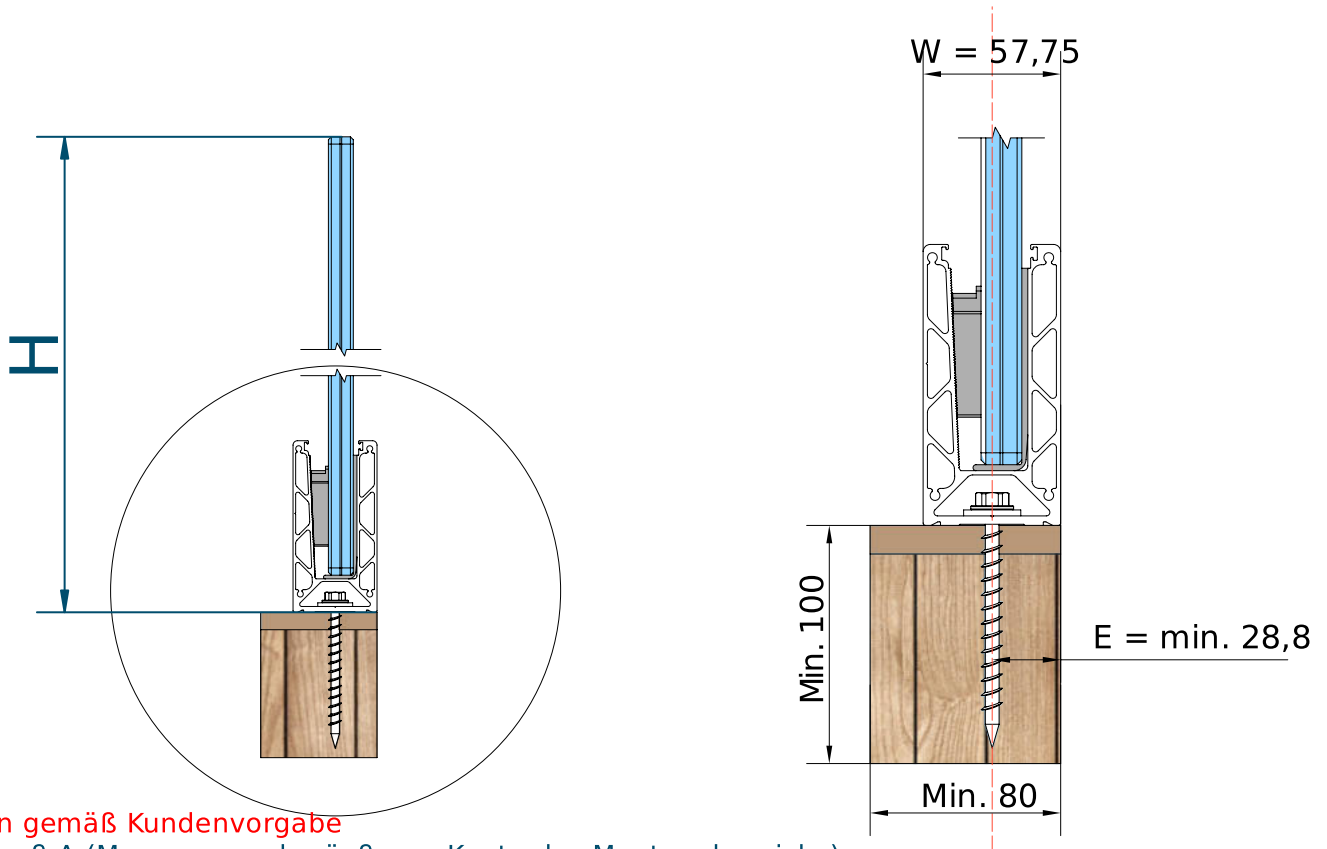

Abmessungen gemäß Kundenvorgabe

(A) = Außenmaß A (Messung an der äußeren Kante des Montagebereichs)

(H) = Höhe des Geländersystems

Systemberechnete Abmessungen

(AB) = AB-Maß der Balustrade

(E) = Achsversatz für die Bohrung der Anker, mindestens 28,8 mm

(F) = Abstand zwischen Wand und Balustradenprofil

(HB) = Holzhöhe

(HW) = Holzbreite

(W) = Profilbreite SV55UT beträgt 57,75 mm

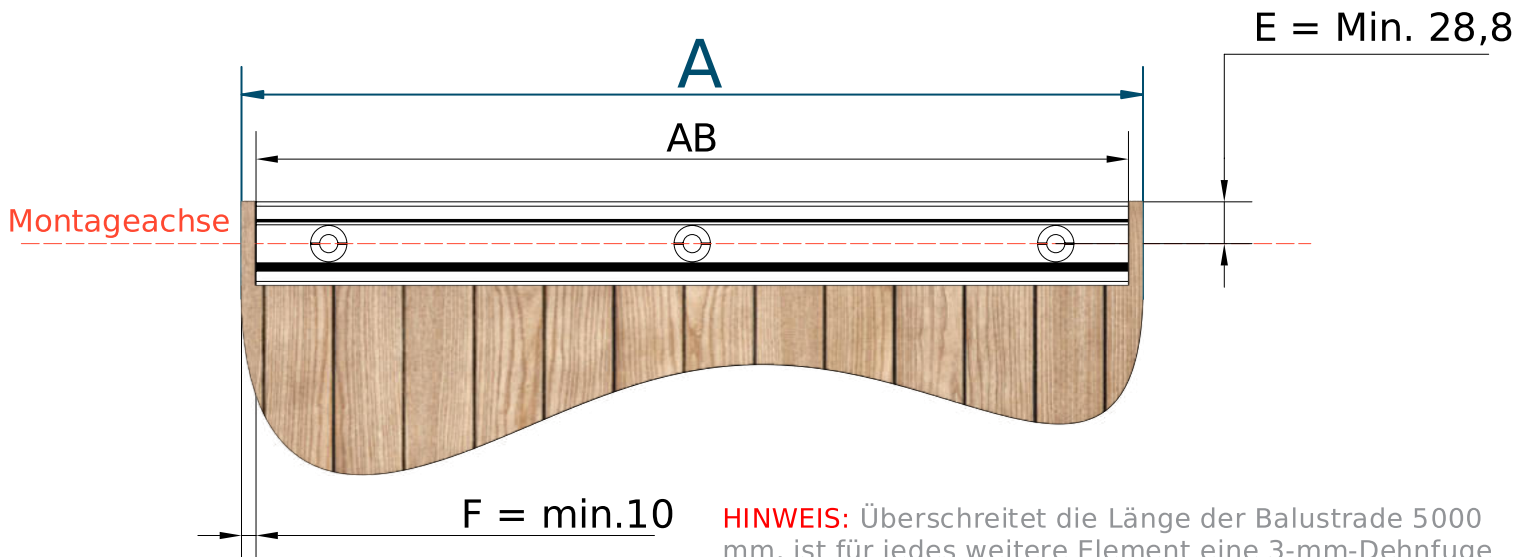

HINWEIS: Überschreitet die Länge der Balustrade 5000 mm, ist für jedes weitere Element eine 3-mm-Dehnfuge für thermische Ausdehnung vorzusehen.

Abmessungen gemäß Kundenvorgabe

(A) = Außenmaß A (Messung an der äußeren Kante des Montagebereichs)

(B) = Außenmaß B (Messung an der äußeren Kante des Montagebereichs)

Systemberechnete Abmessungen

(AB) = AB-Maß der Balustrade

(BB) = BB-Maß der Balustrade

(APC) = APC-Maß des Balustradenelements

(BPC) = BPC-Maß des Balustradenelements

(OC) = Eckmaß = 200 mm

(F) = Abstand zwischen Wand und Balustradenprofil

(W) = Profilbreite SV55UT beträgt 57,75 mm

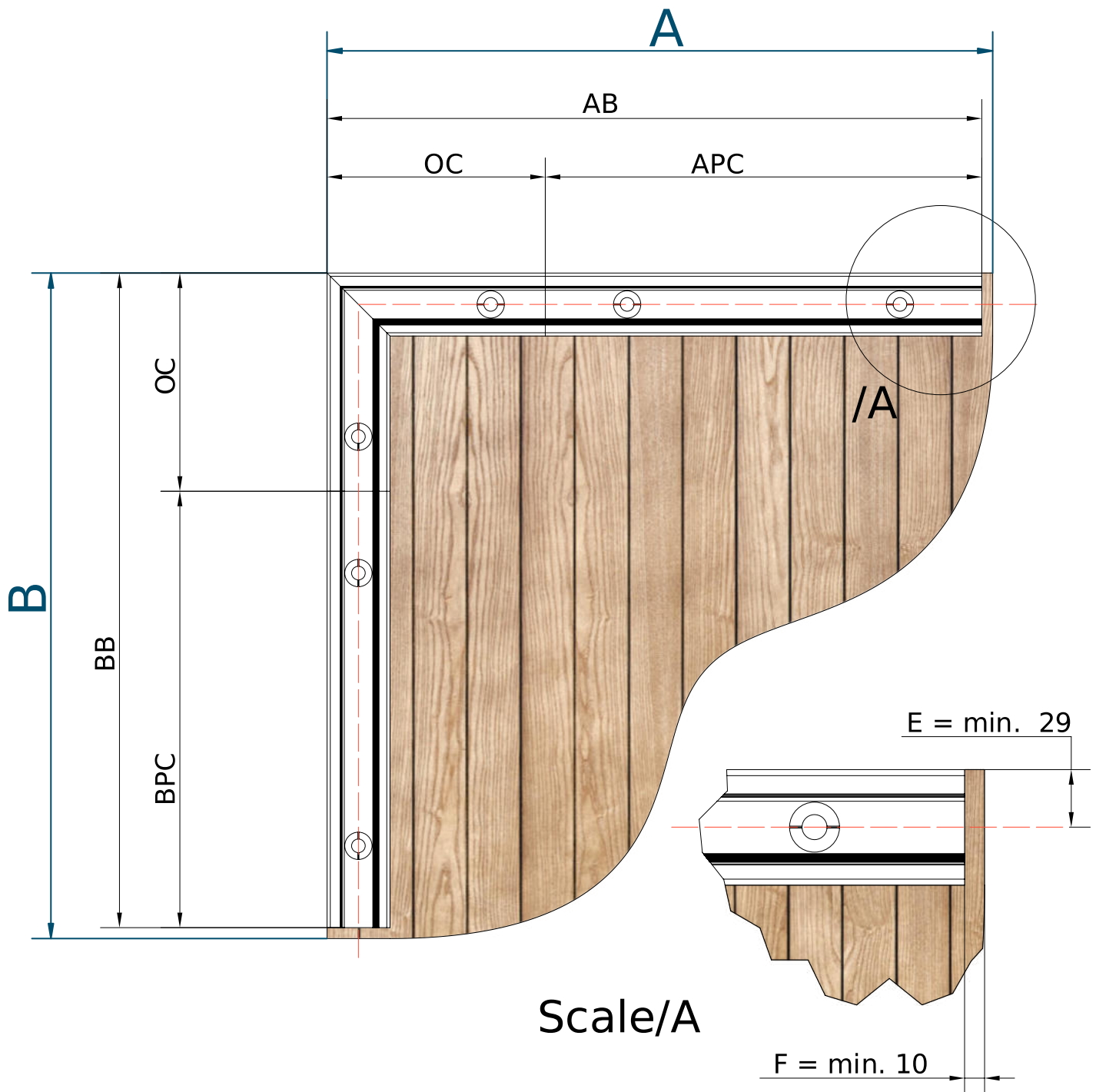

HINWEIS: Überschreitet die Länge der Balustrade 5000 mm, ist für jedes weitere Element eine 3-mm-Dehnfuge für thermische Ausdehnung vorzusehen.

HOLZ

DOPPELTE AUSSENECKE

SV 55 UT

STANDARD-MONTAGEARTEN

Abmessungen gemäß Kundenvorgabe

(A) = Außenmaß A (Messung an der äußeren Kante des Montagebereichs)

(B) = Außenmaß B (Messung an der äußeren Kante des Montagebereichs)

(C) = Außenmaß C (Messung an der äußeren Kante des Montagebereichs)

Systemberechnete Abmessungen

(AB) = AB-Maß der Balustrade

(BB) = BB-Maß der Balustrade

(CB) = CB-Maß der Balustrade

(APC) = APC-Maß der Balustrade

(BPC) = BPC-Maß der Balustrade

(CPC) = CPC-Maß der Balustrade

(OC) = Eckmaß = 200 mm

(E) = Achsversatz für die Bohrung der Anker, mindestens 28,8 mm

(F) = Abstand zwischen Wand und Balustradenprofil

(W) = Profilbreite SV55UT beträgt 57,75 mm

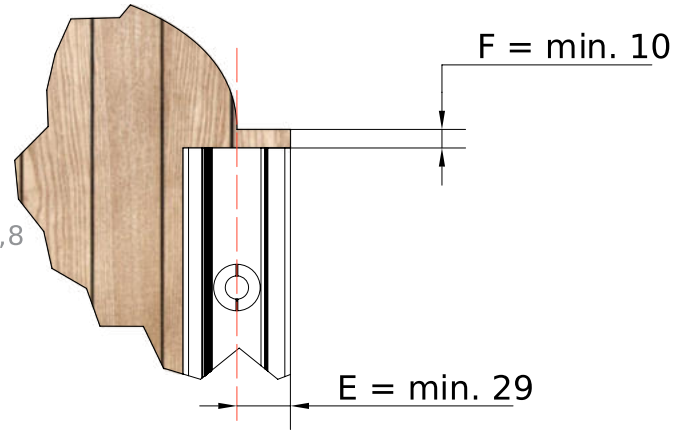

Scale / A

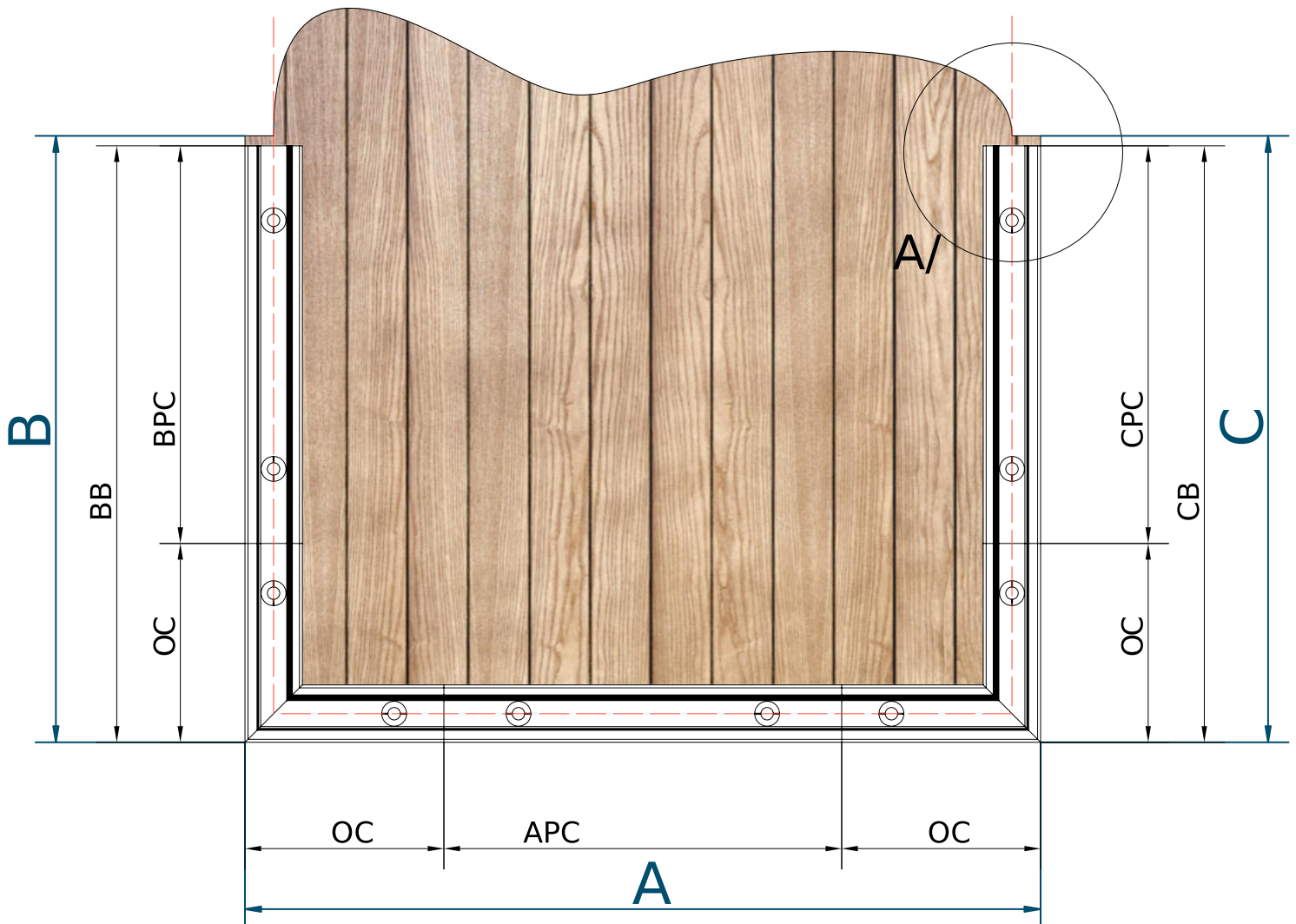

HINWEIS: Überschreitet die Länge der Balustrade 5000 mm, ist für jedes weitere Element eine 3-mm-Dehnfuge für thermische Ausdehnung vorzusehen.

Abmessungen gemäß Kundenvorgabe

(A) = Außenmaß A (Messung an der äußeren Kante des Montagebereichs)

(B) = Außenmaß B (Messung an der äußeren Kante des Montagebereichs)

Systemberechnete Abmessungen

(AB) = AB-Maß der Balustrade

(BB) = BB-Maß der Balustrade

(APC) = APC-Maß des Balustradenelements

(BPC) = BPC-Maß des Balustradenelements

(OC) = Eckmaß = 200 mm

(E) = Achsversatz für die Bohrung der Anker, mindestens 28,8 mm

(F) = Abstand zwischen Wand und Balustradenprofil

(W) = Profilbreite SV55UT beträgt 57,75 mm

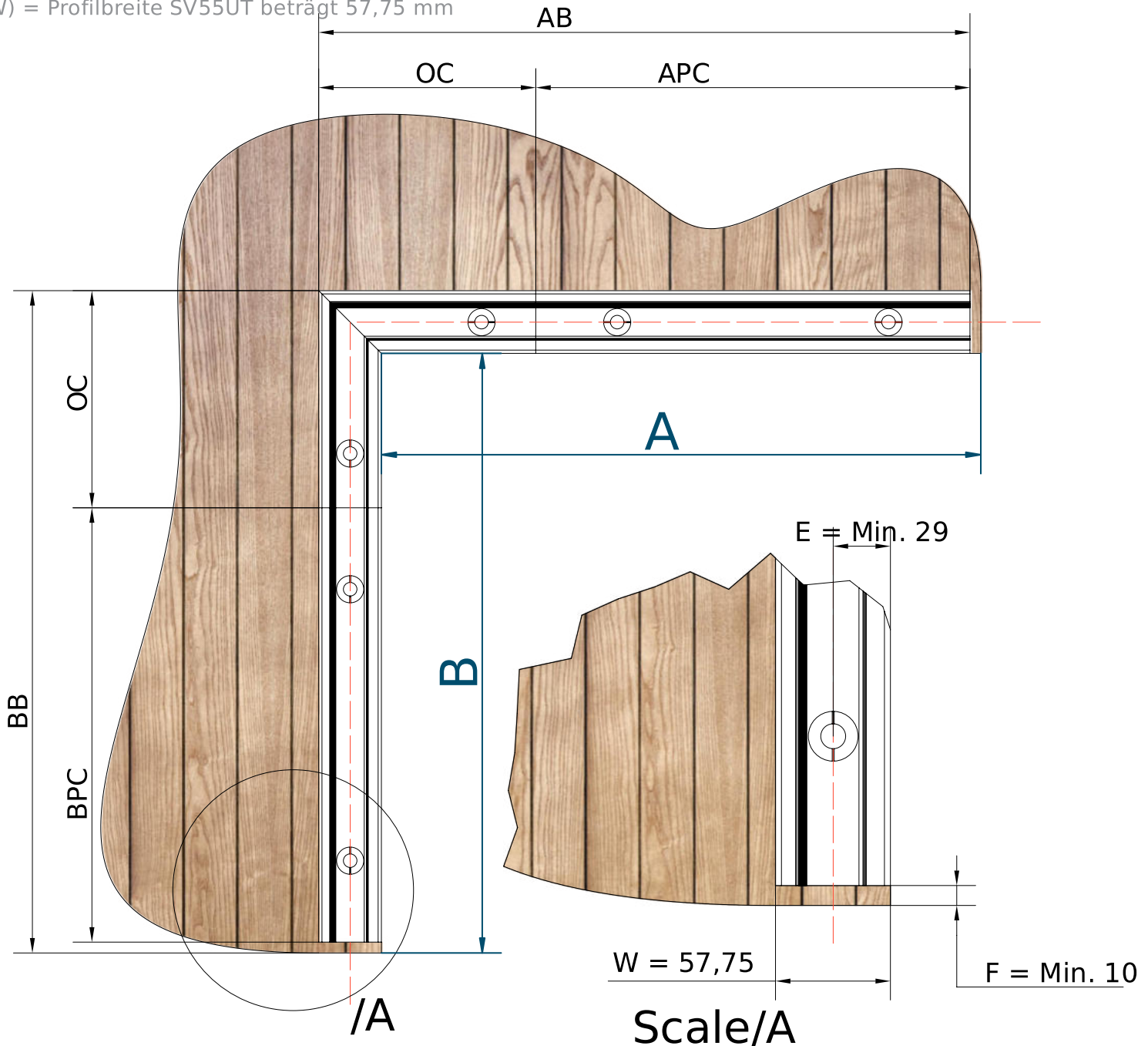

HINWEIS: Überschreitet die Länge der Balustrade 5000 mm, ist für jedes weitere Element eine 3-mm-Dehnfuge für thermische Ausdehnung vorzusehen.

HOLZ

DOPPELTE INNENECKE

SV 55 UT

STANDARD-MONTAGEARTEN

Abmessungen gemäß Kundenvorgabe

(A) = Außenmaß A (Messung an der äußeren Kante des Montagebereichs)

(B) = Außenmaß B (Messung an der äußeren Kante des Montagebereichs)

(C) = Außenmaß C (Messung an der äußeren Kante des Montagebereichs)

Systemberechnete Abmessungen

(AB) = AB-Maß der Balustrade

(BB) = BB-Maß der Balustrade

(CB) = CB-Maß der Balustrade

(APC) = APC-Maß der Balustrade

(BPC) = BPC-Maß der Balustrade

(CPC) = CPC-Maß der Balustrade

(OC) = Eckmaß = 200 mm

(E) = Achsversatz für die Bohrung der Anker, mindestens 28,8 mm

(F) = Abstand zwischen Wand und Balustradenprofil

(W) = Profilbreite SV55UT beträgt 57,75 mm

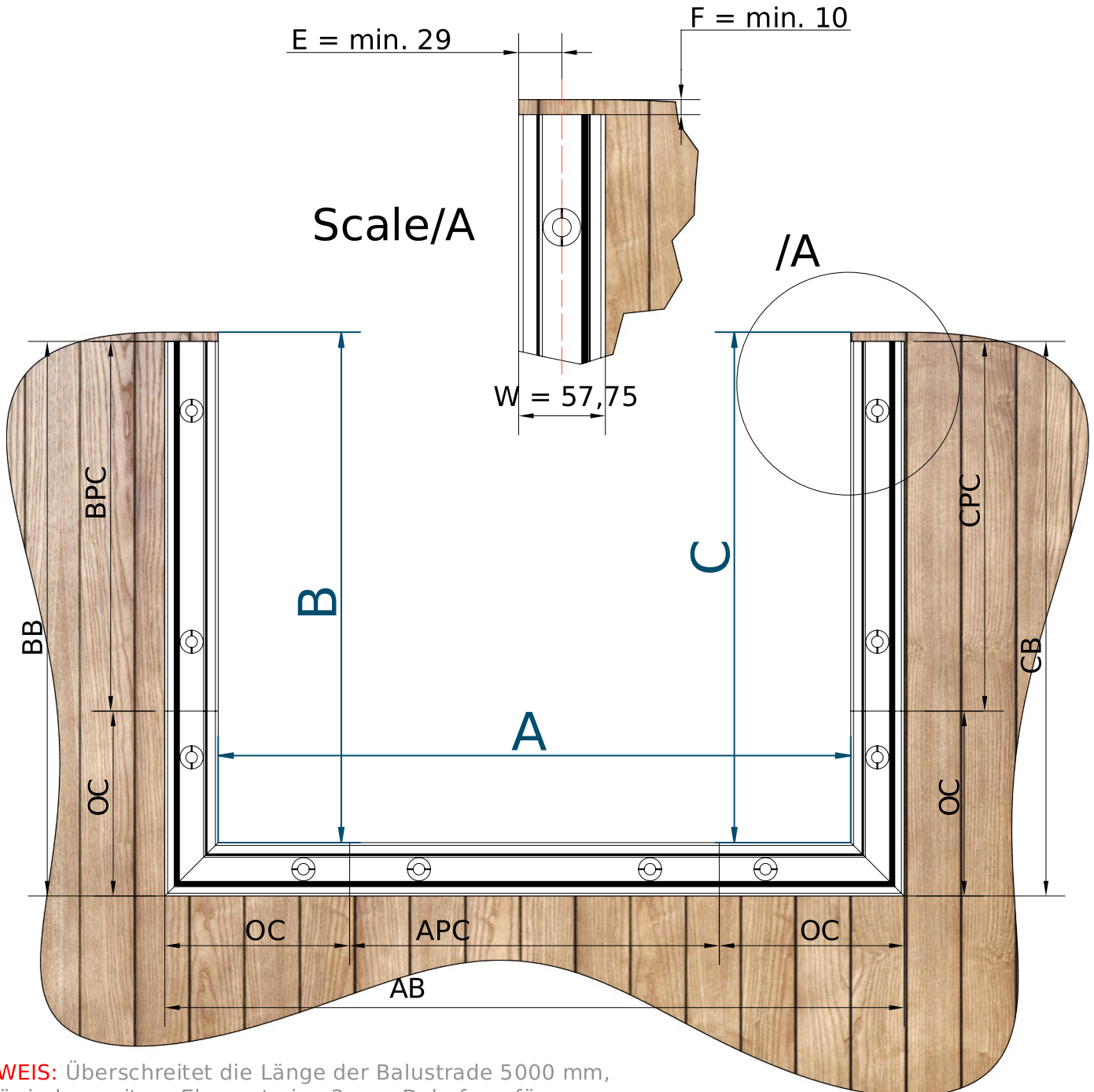

HINWEIS: Überschreitet die Länge der Balustrade 5000 mm, ist für jedes weitere Element eine 3-mm-Dehnfuge für thermische Ausdehnung vorzusehen.

HINWEIS: Geländerbestellungen werden gemäß den festgelegten Standard-Montageschemata ausgeführt. Für alle anderen Anforderungen kontaktieren Sie uns bitte bezüglich einer Sonderanfertigung.

Leitfaden zu den Glasparametern

sv 55 ut

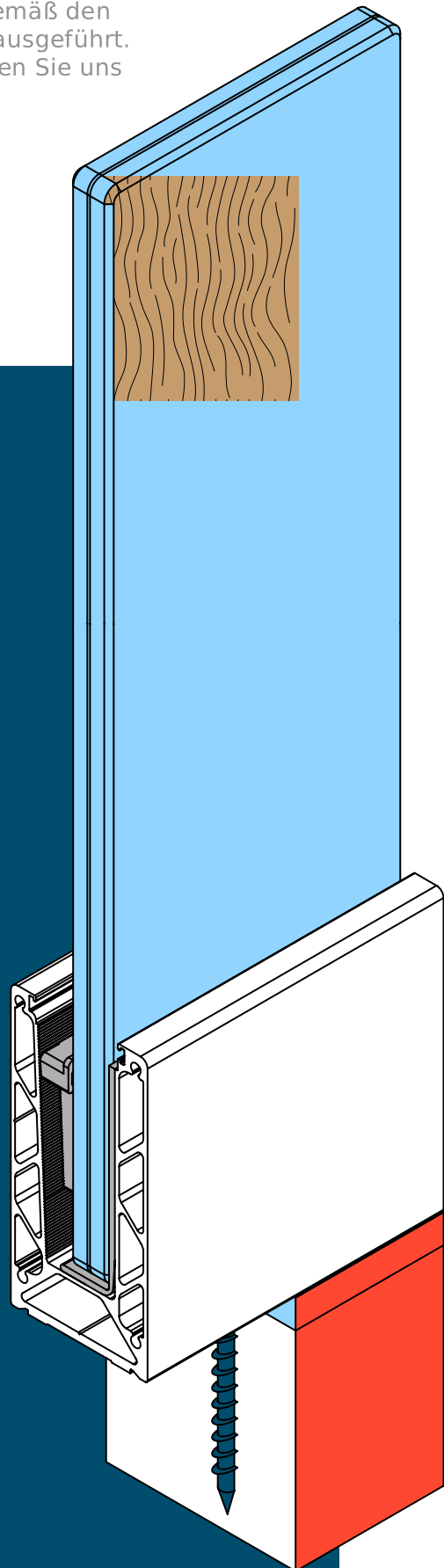

WICHTIG

Copyright © SARIS LTD. Diese Zeichnung ist geistiges Eigentum der SARIS LTD. Sie wird vertraulich übermittelt und ist ausschließlich für den vorgesehenen Empfänger bestimmt. Bitte nicht ohne vorherige Genehmigung kopieren, reproduzieren oder weitergeben. Vielen Dank für die Beachtung unserer Urheberrechte.

Systemberechnete Abmessungen

(AB) = AB-Maß der Balustrade (bereits auf einer vorherigen Ebene berechnet)

(J) = Abstand zwischen Glas und Balustradenprofil

(K) = Lichter Versatz vom Profil

(L) = Glasabstand = Abstand zwischen den Glasscheiben

(AG) = Gesamtglasmaß

(AGPC_MAX) = 1500 mm

(AGPCC) = Anzahl der Glasscheiben

(AGPCW) = Breite der Glasscheibe

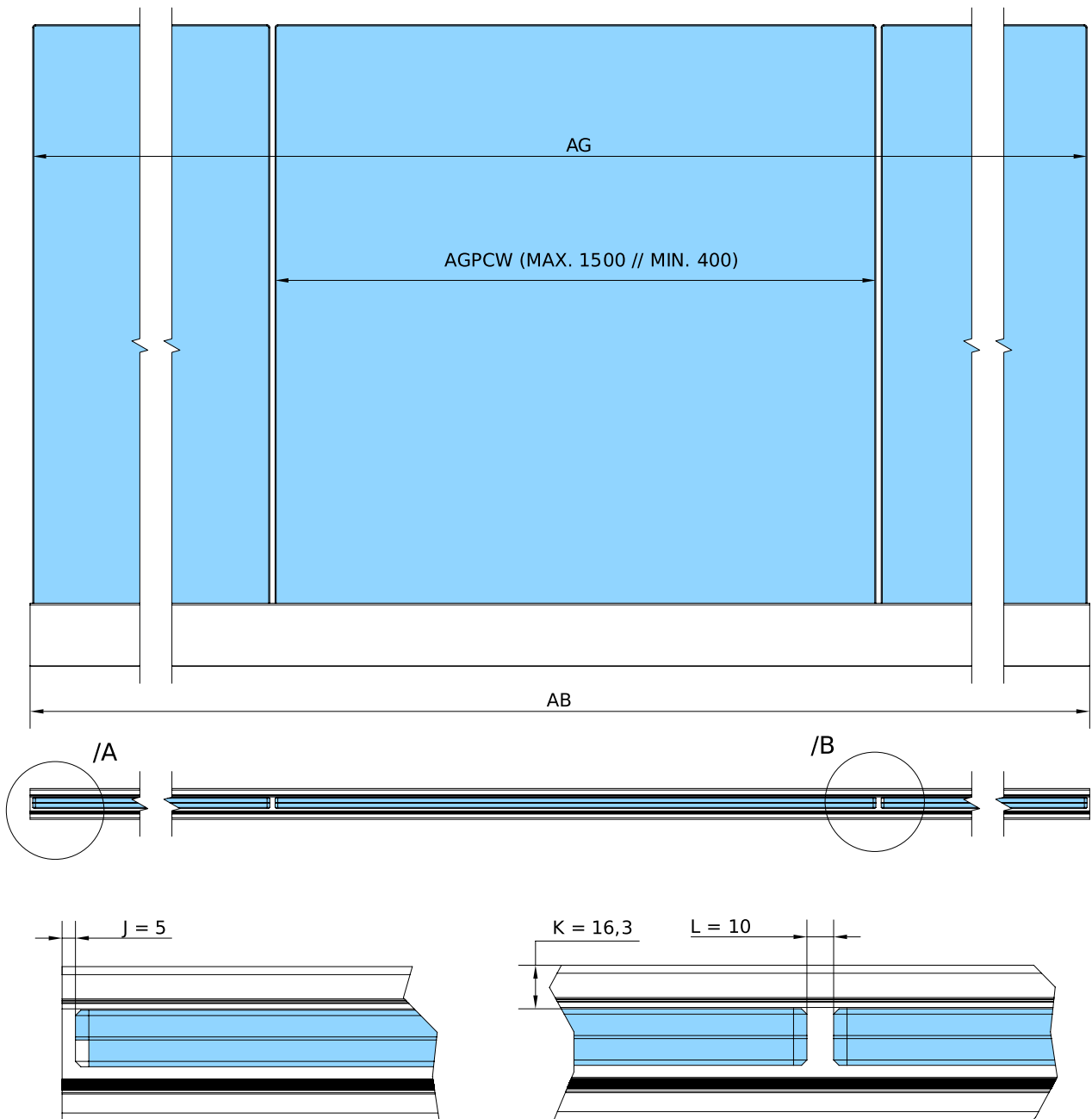

Scale / A

Scale / B

GLASABMESSUNGEN AUSSENECKE

SV 55 UT

STANDARD-MONTAGEARTEN

Systemberechnete Abmessungen

- (AB) = AB-Maß der Balustrade (bereits auf einer vorherigen Ebene berechnet)
- (BB) = BB-Maß der Balustrade (bereits auf einer vorherigen Ebene berechnet)
- (J) = B-Glasabstand zwischen Glas und Balustradenprofil
- (K) = C-Glas lichter Versatz vom Profil
- (L) = Glasabstand = Abstand zwischen den Glasscheiben
- (M) = Glasstärke
- (AG) = A-Gesamtglasmaß
- (BG) = B-Gesamtglasmaß
- (AGPC_MAX) = 1500 mm
- (BGPC_MAX) = 1500 mm
- (AGPCC) = Anzahl der A-Glasscheiben
- (BGPCC) = Anzahl der B-Glasscheiben
- (AGPCW) = Breite der A-Glasscheibe
- (BGPCW) = Breite der B-Glasscheibe

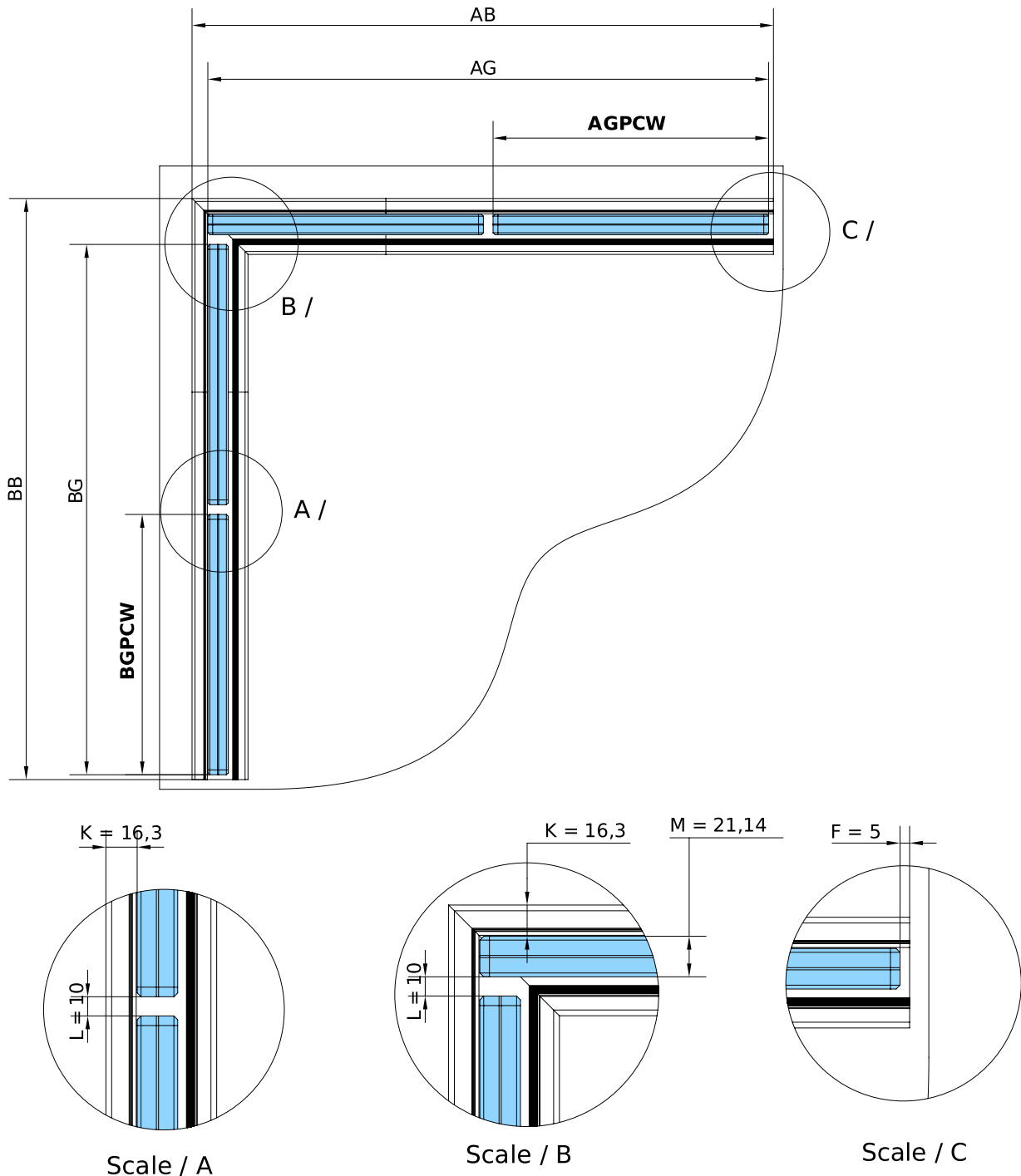

Systemberechnete Abmessungen

(AB) = AB-Maß der Balustrade (bereits auf einer vorherigen Ebene berechnet)

(BB) = BB-Maß der Balustrade (bereits auf einer vorherigen Ebene berechnet)

(CB) = CB-Maß der Balustrade (bereits auf einer vorherigen Ebene berechnet)

(J) = B-Glasabstand zwischen Glas und Balustradenprofil

(K) = C-Glas lichter Versatz vom Profil

(L) = Glasabstand = Abstand zwischen den Glasscheiben

(M) = Glasstärke

(AG) = A-Gesamtglasmaß

(BG) = B-Gesamtglasmaß

(CG) = C-Gesamtglasmaß

(AGPC_MAX) = 1500 mm

(BGPC_MAX) = 1500 mm

(CGPC_MAX) = 1500 mm

(AGPCC) = Anzahl der A-Glasscheiben

(BGPCC) = Anzahl der B-Glasscheiben

(CGPCC) = Anzahl der C-Glasscheiben

(AGPCW) = Breite der A-Glasscheibe

(BGPCCW) = Breite der B-Glasscheibe

(CGPCW) = Breite der C-Glasscheibe

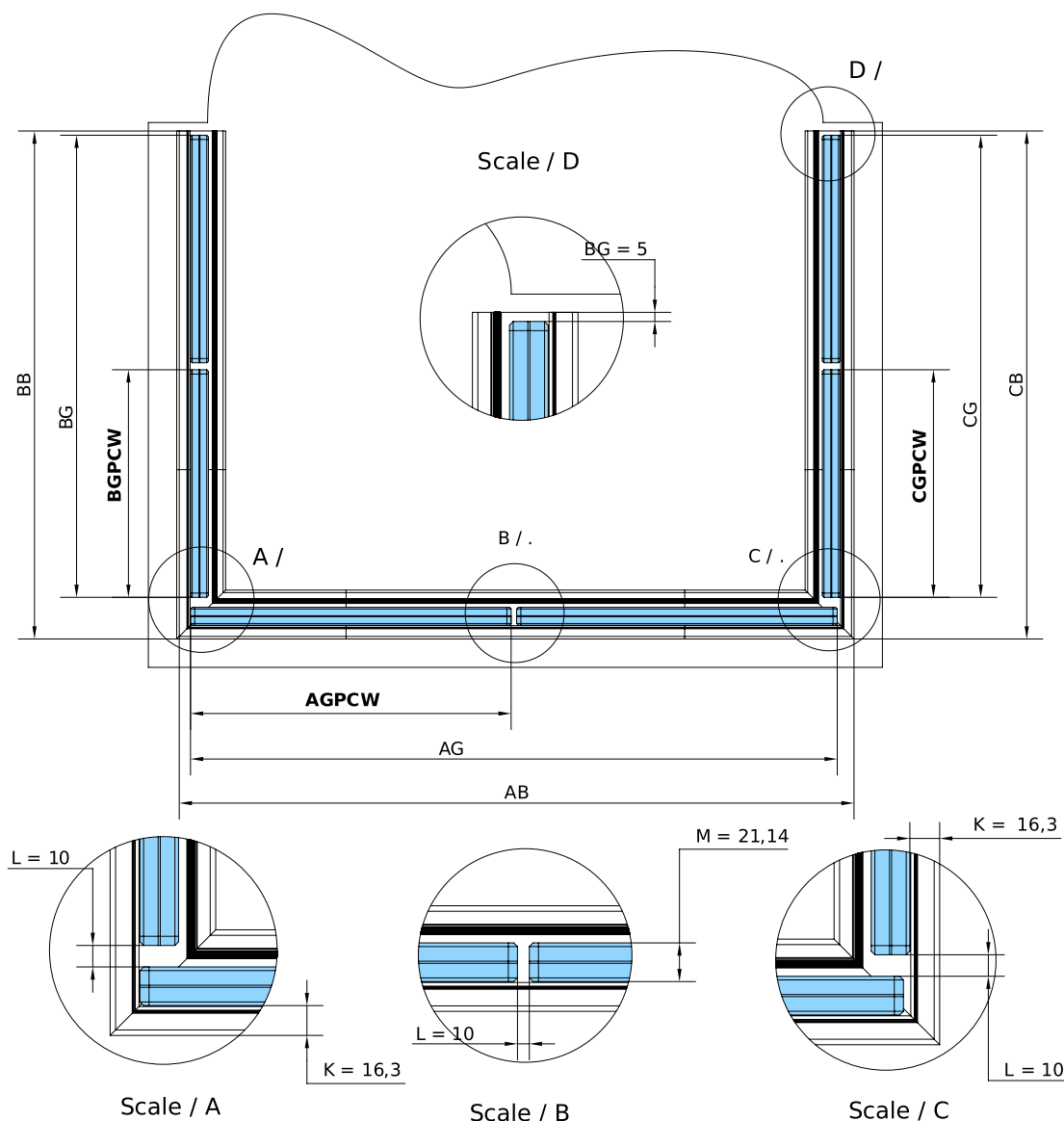

Systemberechnete Abmessungen

- (AB) = AB-Maß der Balustrade (bereits auf einer vorherigen Ebene berechnet)
- (BB) = BB-Maß der Balustrade (bereits auf einer vorherigen Ebene berechnet)
- (J) = B-Glasabstand zwischen Glas und Balustradenprofil
- (K) = C-Glas lichter Versatz vom Profil
- (L) = Glasabstand = Abstand zwischen den Glasscheiben
- (M) = Glasstärke
- (AG) = A-Gesamtglasmaß
- (BG) = B-Gesamtglasmaß
- (AGPC_MAX) = 1500 mm
- (BGPC_MAX) = 1500 mm
- (AGPCC) = Anzahl der A-Glasscheiben
- (BGPCC) = Anzahl der B-Glasscheiben
- (AGPCW) = Breite der A-Glasscheibe
- (BGPWC) = Breite der B-Glasscheibe

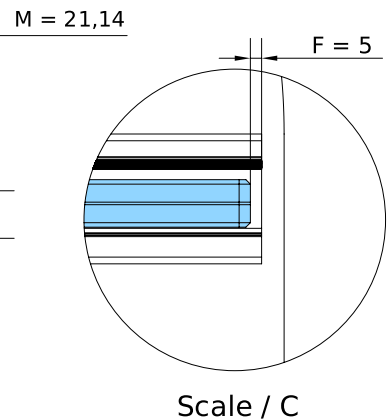
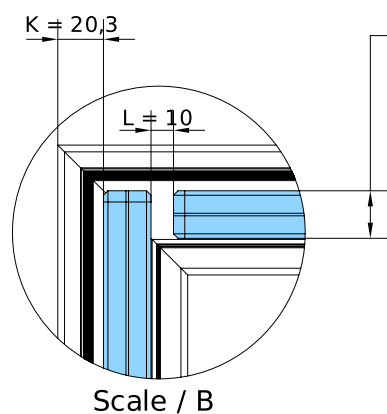
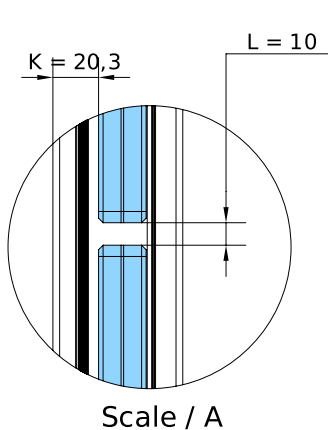
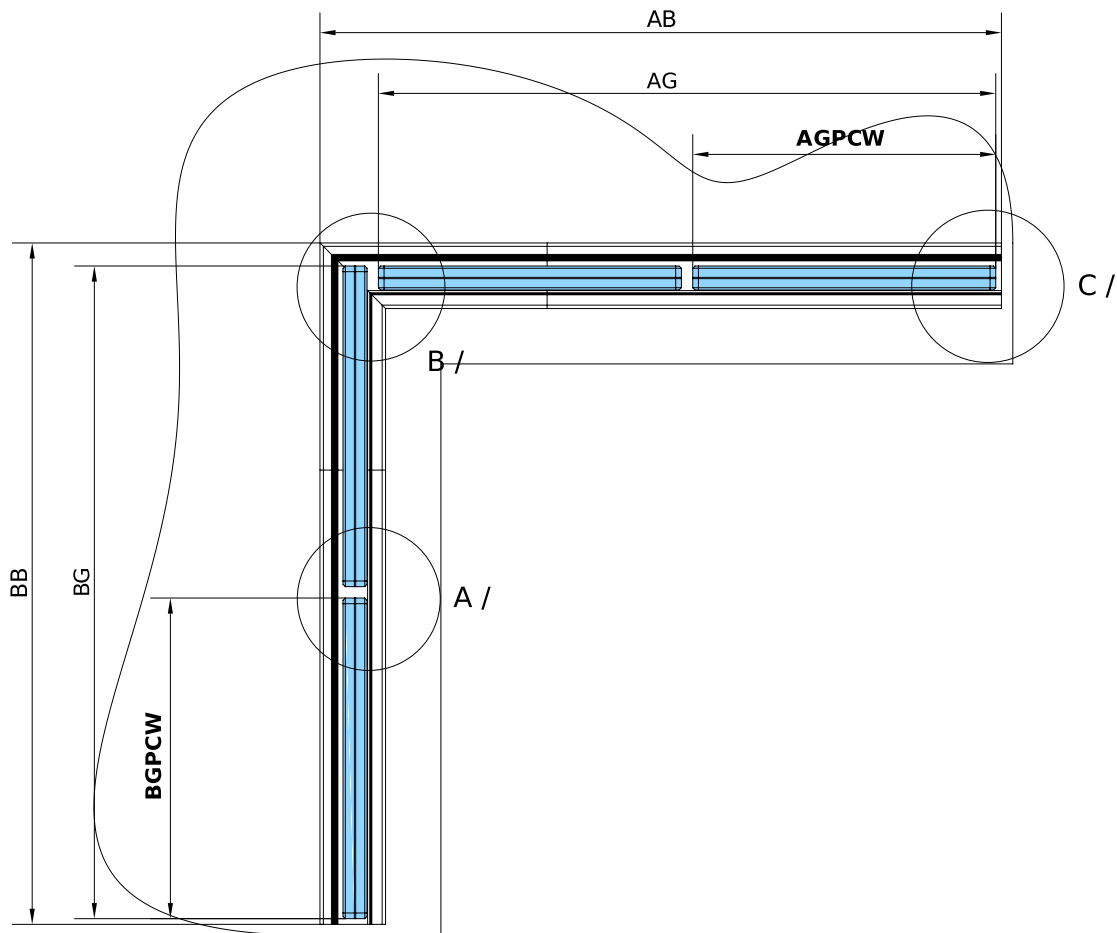

Systemberechnete Abmessungen

(AB) = AB-Maß der Balustrade (bereits auf einer vorherigen Ebene berechnet)

(BB) = BB-Maß der Balustrade (bereits auf einer vorherigen Ebene berechnet)

(CB) = CB-Maß der Balustrade (bereits auf einer vorherigen Ebene berechnet)

(J) = B-Glasabstand zwischen Glas und Balustradenprofil

(K) = C-Glas lichter Versatz vom Profil

(L) = Glasabstand = Abstand zwischen den Glasscheiben

(M) = Glasstärke

(AG) = A-Gesamtglasmaß

(BG) = B-Gesamtglasmaß

(CG) = C-Gesamtglasmaß

(AGPC_MAX) = 1500 mm

(BGPC_MAX) = 1500 mm

(CGPC_MAX) = 1500 mm

(AGPCC) = Anzahl der A-Glasscheiben

(BGPCC) = Anzahl der B-Glasscheiben

(CGPCC) = Anzahl der C-Glasscheiben

(AGPCW) = Breite der A-Glasscheibe

(BGPCCW) = Breite der B-Glasscheibe

(CGPCW) = Breite der C-Glasscheibe

