

HINWEIS: Geländerbestellungen werden gemäß den festgelegten Standard-Montagearten ausgeführt. Für abweichende Anforderungen kontaktieren Sie uns bitte bezüglich einer Sonderanfertigung.

Leitfaden zu Systemparametern

sv 55 ut

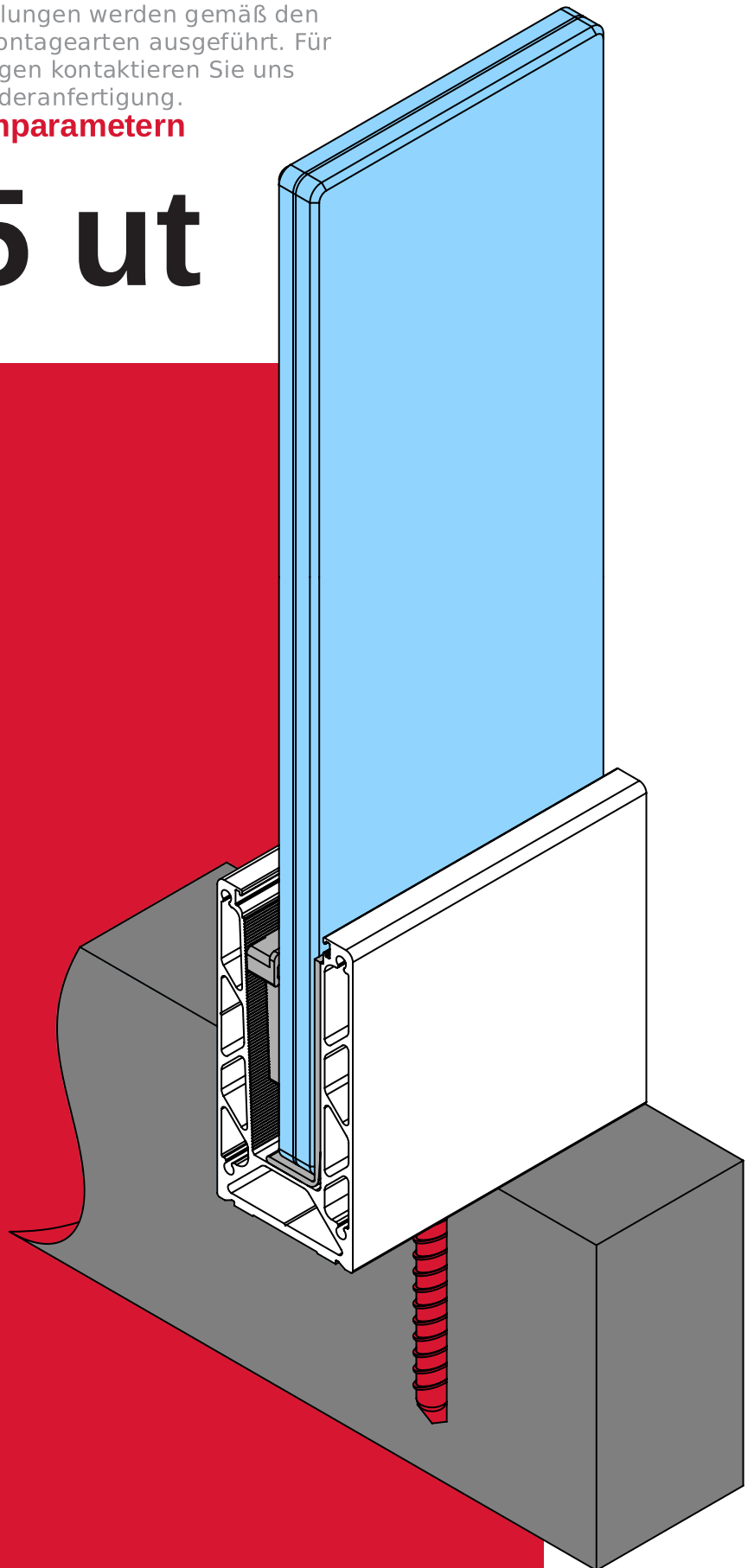

WICHTIG

Copyright © SARIS LTD.

Diese Zeichnung ist geistiges Eigentum der SARIS LTD. Sie wird vertraulich übermittelt und ist ausschließlich für den vorgesehenen Empfänger bestimmt. Bitte kopieren, vervielfältigen oder verbreiten Sie sie nicht ohne vorherige Genehmigung. Vielen Dank für die Achtung unserer Arbeit.

AUFPUTZ-MONTAGE

Mindest erforderlicher axialer Versatz nach innen (bei Betonuntergrund).
Ist eine Dämm- oder Hohlschicht vorhanden, muss der Abstand
entsprechend der Dicke dieser Schicht vergrößert werden.

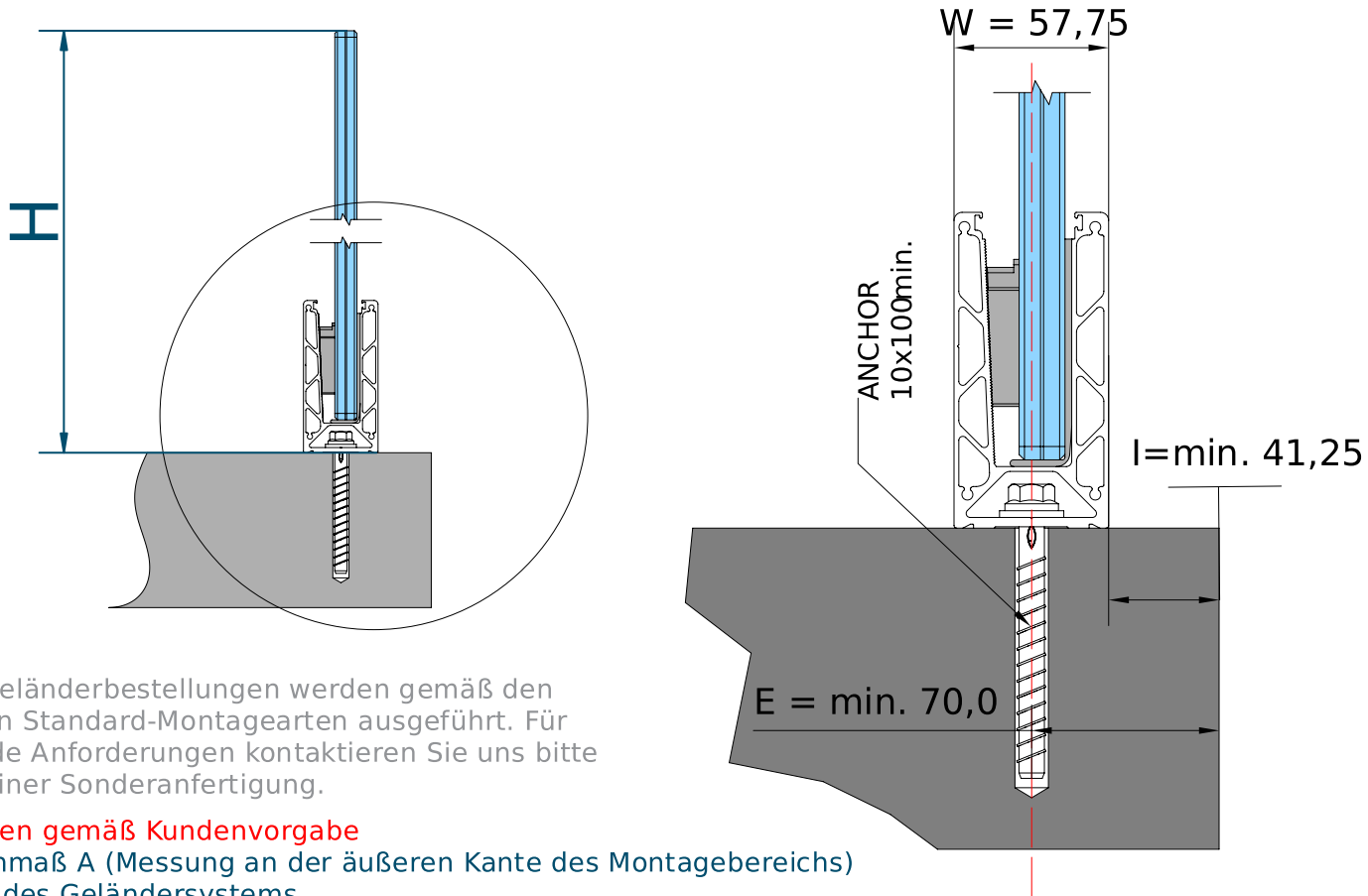

HINWEIS: Geländerbestellungen werden gemäß den festgelegten Standard-Montagearten ausgeführt. Für abweichende Anforderungen kontaktieren Sie uns bitte bezüglich einer Sonderanfertigung.

Abmessungen gemäß Kundenvorgabe

- (A) = Außenmaß A (Messung an der äußeren Kante des Montagebereichs)
- (H) = Höhe des Geländersystems

Systemberechnete Abmessungen

- (AB) = AB-Maß der Balustrade
- (E) = Achsversatz für die Bohrung der Anker, mindestens 70 mm
- (F) = Abstand zwischen Wand und Balustradenprofil
- (I) = Lichter Abstand vom Profil
- (W) = Profilbreite SV55UT beträgt 57,75 mm

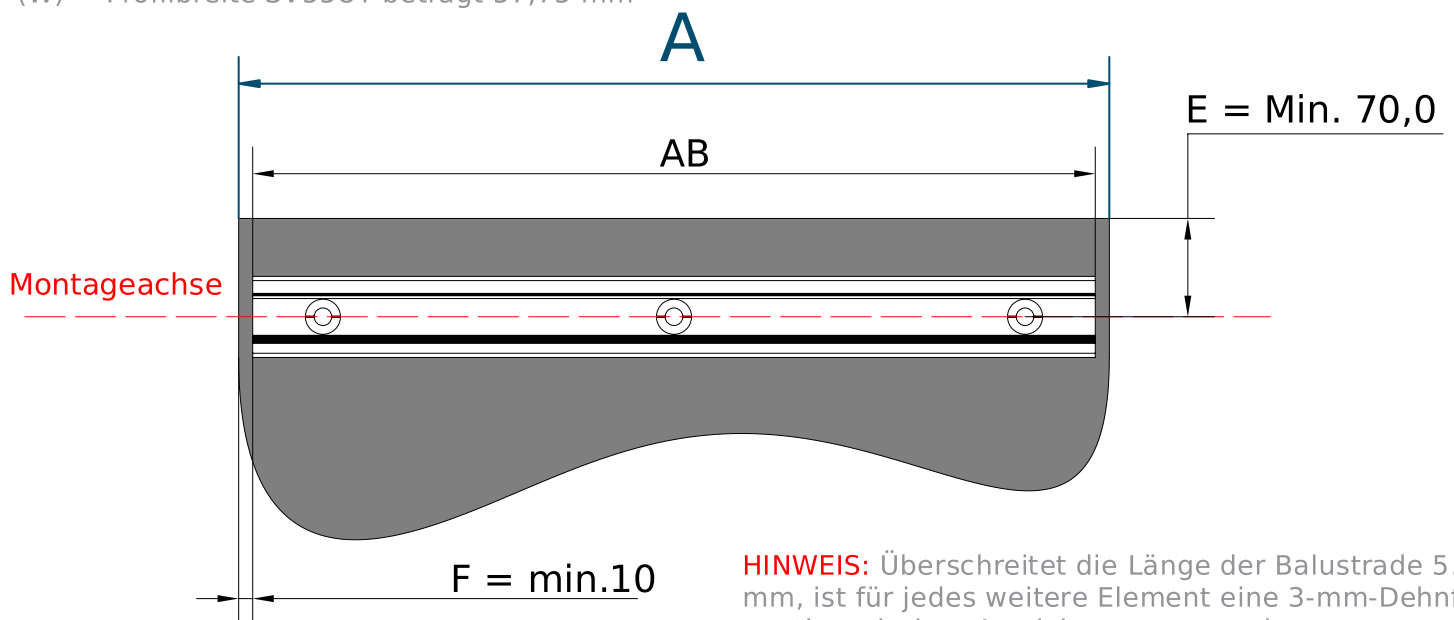

HINWEIS: Überschreitet die Länge der Balustrade 5.000 mm, ist für jedes weitere Element eine 3-mm-Dehnfuge zur thermischen Ausdehnung vorzusehen.

Abmessungen gemäß Kundenvorgabe

(A) = Außenmaß A (Messung an der äußeren Kante des Montagebereichs)

(B) = Außenmaß B (Messung an der äußeren Kante des Montagebereichs)

Systemberechnete Abmessungen

(AB) = AB-Maß der Balustrade

(BB) = BB-Maß der Balustrade

(APC) = APC-Maß des Balustradenelements

(BPC) = BPC-Maß des Balustradenelements

(OC) = Eckmaß = 200 mm

(E) = Achsversatz für die Bohrung der Anker, mindestens 70 mm

(F) = Abstand zwischen Wand und Balustradenprofil

(I) = Lichter Abstand vom Profil

(W) = Profilbreite SV55UT beträgt 57,75 mm

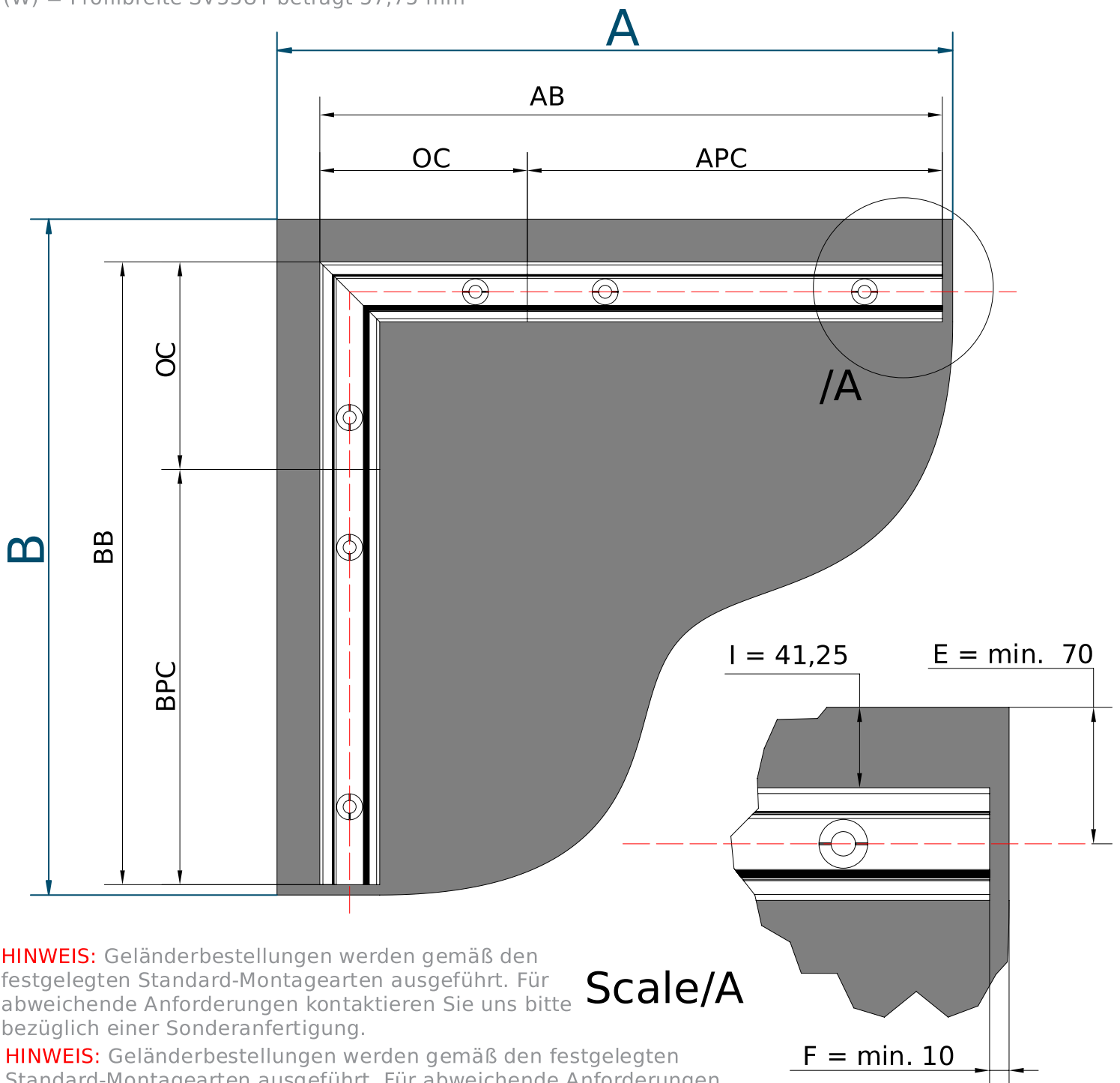

HINWEIS: Geländerbestellungen werden gemäß den festgelegten Standard-Montagearten ausgeführt. Für abweichende Anforderungen kontaktieren Sie uns bitte bezüglich einer Sonderanfertigung.

HINWEIS: Geländerbestellungen werden gemäß den festgelegten Standard-Montagearten ausgeführt. Für abweichende Anforderungen kontaktieren Sie uns bitte bezüglich einer Sonderanfertigung.

Abmessungen gemäß Kundenvorgabe

- (A) = Außenmaß A (Messung an der äußeren Kante des Montagebereichs)
- (B) = Außenmaß B (Messung an der äußeren Kante des Montagebereichs)
- (C) = Außenmaß C (Messung an der äußeren Kante des Montagebereichs)

Systemberechnete Abmessungen

- (AB) = AB-Maß der Balustrade
- (BB) = BB-Maß der Balustrade
- (CB) = CB-Maß der Balustrade
- (APC) = APC-Maß der Balustrade
- (BPC) = BPC-Maß der Balustrade
- (CPC) = CPC-Maß der Balustrade
- (OC) = Eckmaß = 200 mm
- (E) = Achsversatz für die Bohrung der Anker, mindestens 70 mm
- (F) = Abstand zwischen Wand und Balustradenprofil
- (I) = Lichter Abstand vom Profil
- (W) = Profilbreite SV55UT beträgt 57,75 mm

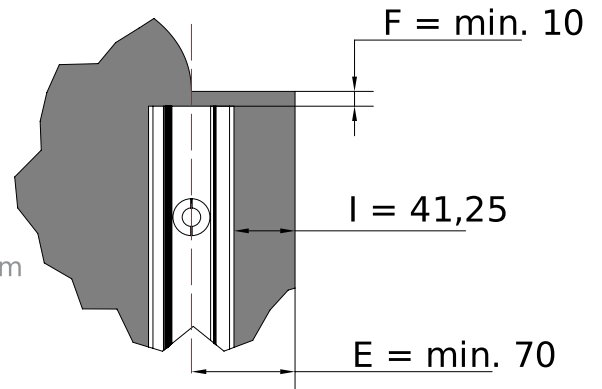

Scale / A

HINWEIS: Geländerbestellungen werden gemäß den festgelegten Standard-Montagearten ausgeführt. Für abweichende Anforderungen kontaktieren Sie uns bitte bezüglich einer Sonderanfertigung.

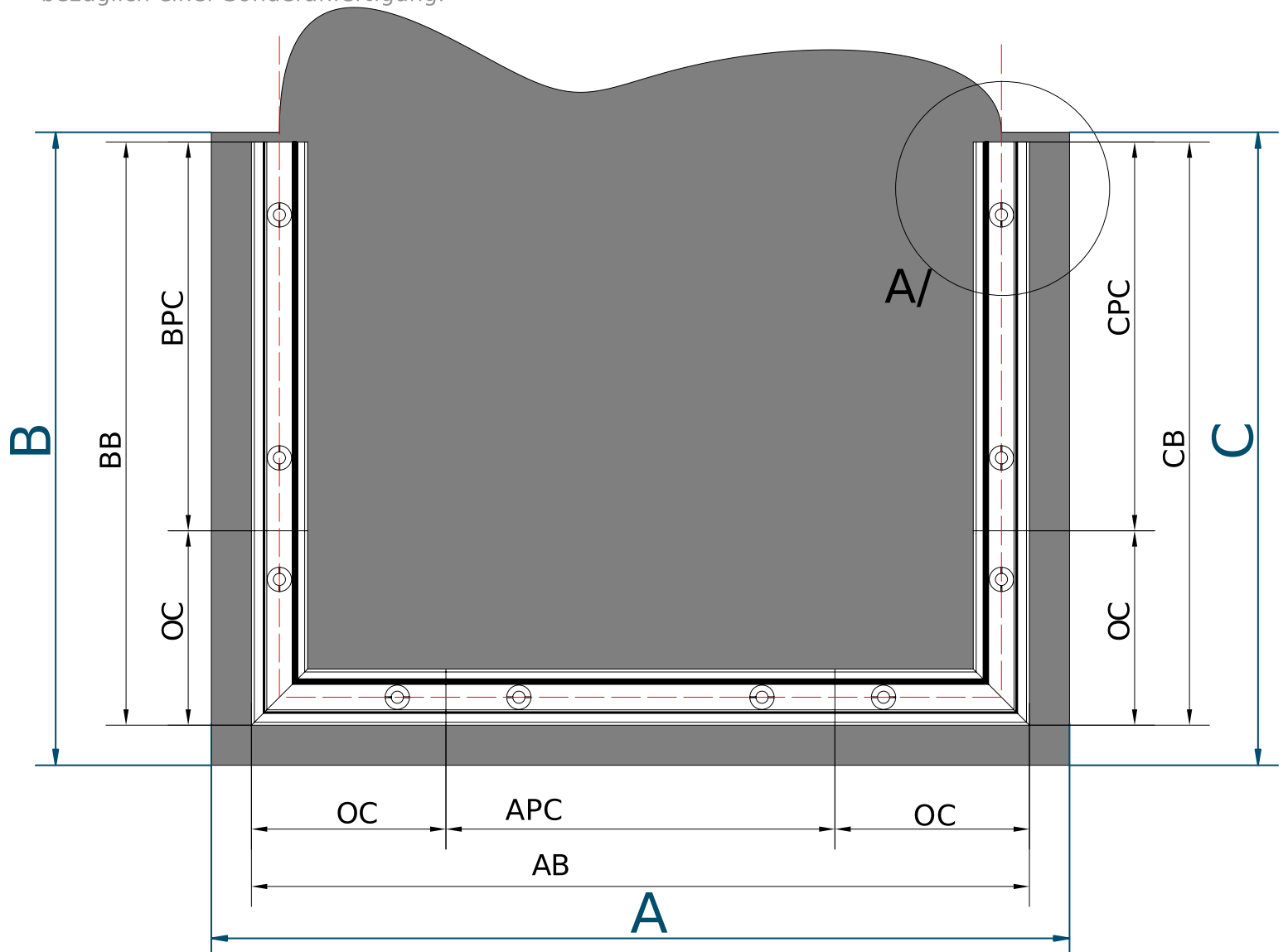

HINWEIS: Überschreitet die Länge der Balustrade 5.000 mm, ist für jedes weitere Element eine 3-mm-Dehnfuge zur thermischen Ausdehnung vorzusehen.

Abmessungen gemäß Kundenvorgabe

(A) = Außenmaß A (Messung an der äußeren Kante des Montagebereichs)

(B) = Außenmaß B (Messung an der äußeren Kante des Montagebereichs)

Systemberechnete Abmessungen

(AB) = AB-Maß der Balustrade

(BB) = BB-Maß der Balustrade

(APC) = APC-Maß des Balustradenelements

(BPC) = BPC-Maß des Balustradenelements

(OC) = Eckmaß = 200 mm

(E) = Achsversatz für die Bohrung der Anker, mindestens 70 mm

(F) = Abstand zwischen Wand und Balustradenprofil

(I) = Lichter Abstand vom Profil

(W) = Profilbreite SV55UT beträgt 57,75 mm

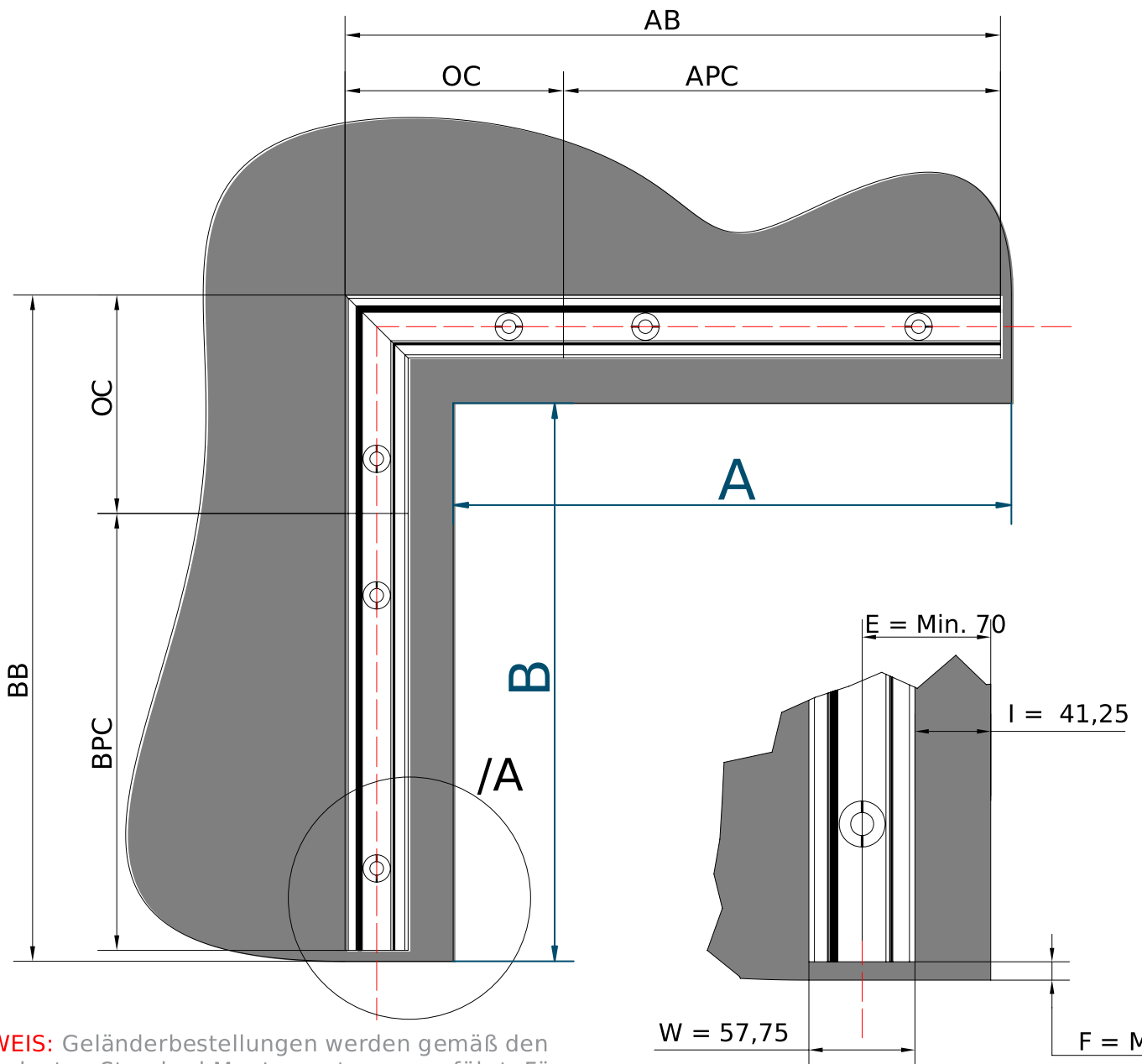

HINWEIS: Geländerbestellungen werden gemäß den festgelegten Standard-Montagearten ausgeführt. Für abweichende Anforderungen kontaktieren Sie uns bitte bezüglich einer Sonderanfertigung.

HINWEIS: Überschreitet die Länge der Balustrade 5.000 mm, ist für jedes weitere Element eine 3-mm-Dehnfuge zur thermischen Ausdehnung vorzusehen.

F = Min. 10
Scale/A

Abmessungen gemäß Kundenvorgabe

- (A) = Außenmaß A (Messung an der äußeren Kante des Montagebereichs)
- (B) = Außenmaß B (Messung an der äußeren Kante des Montagebereichs)
- (C) = Außenmaß C (Messung an der äußeren Kante des Montagebereichs)

Systemberechnete Abmessungen

- (AB) = AB-Maß der Balustrade
- (BB) = BB-Maß der Balustrade
- (CB) = CB-Maß der Balustrade
- (APC) = APC-Maß der Balustrade
- (BPC) = BPC-Maß der Balustrade
- (CPC) = CPC-Maß der Balustrade
- (OC) = Eckmaß = 200 mm
- (E) = Achsversatz für die Bohrung der Anker, mindestens 70 mm
- (F) = Abstand zwischen Wand und Balustradenprofil
- (I) = Lichter Abstand vom Profil
- (W) = Profildbreite SV55UT beträgt 57,75 mm

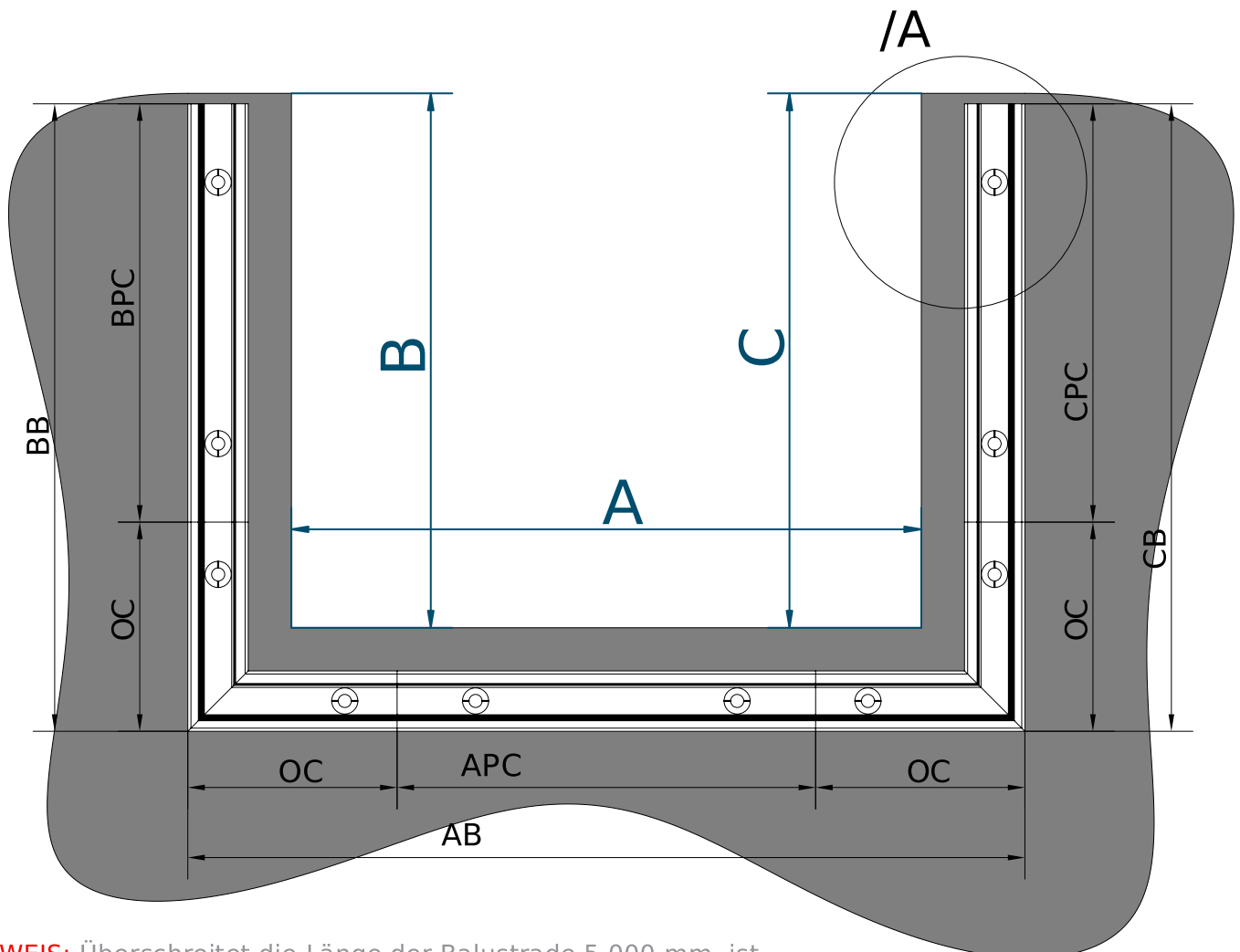
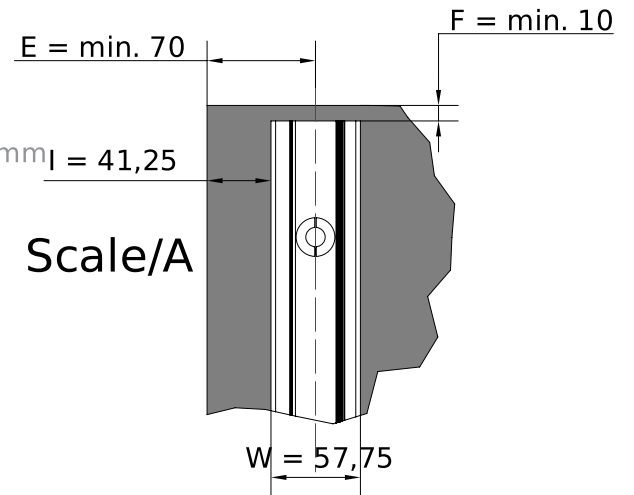

HINWEIS: Überschreitet die Länge der Balustrade 5.000 mm, ist für jedes weitere Element eine 3-mm-Dehnfuge zur thermischen Ausdehnung vorzusehen.

HINWEIS: Geländerbestellungen werden gemäß den festgelegten Standard-Montagearten ausgeführt. Für abweichende Anforderungen kontaktieren Sie uns bitte bezüglich einer Sonderanfertigung.

Leitfaden zu Glasparametern

sv 55 ut

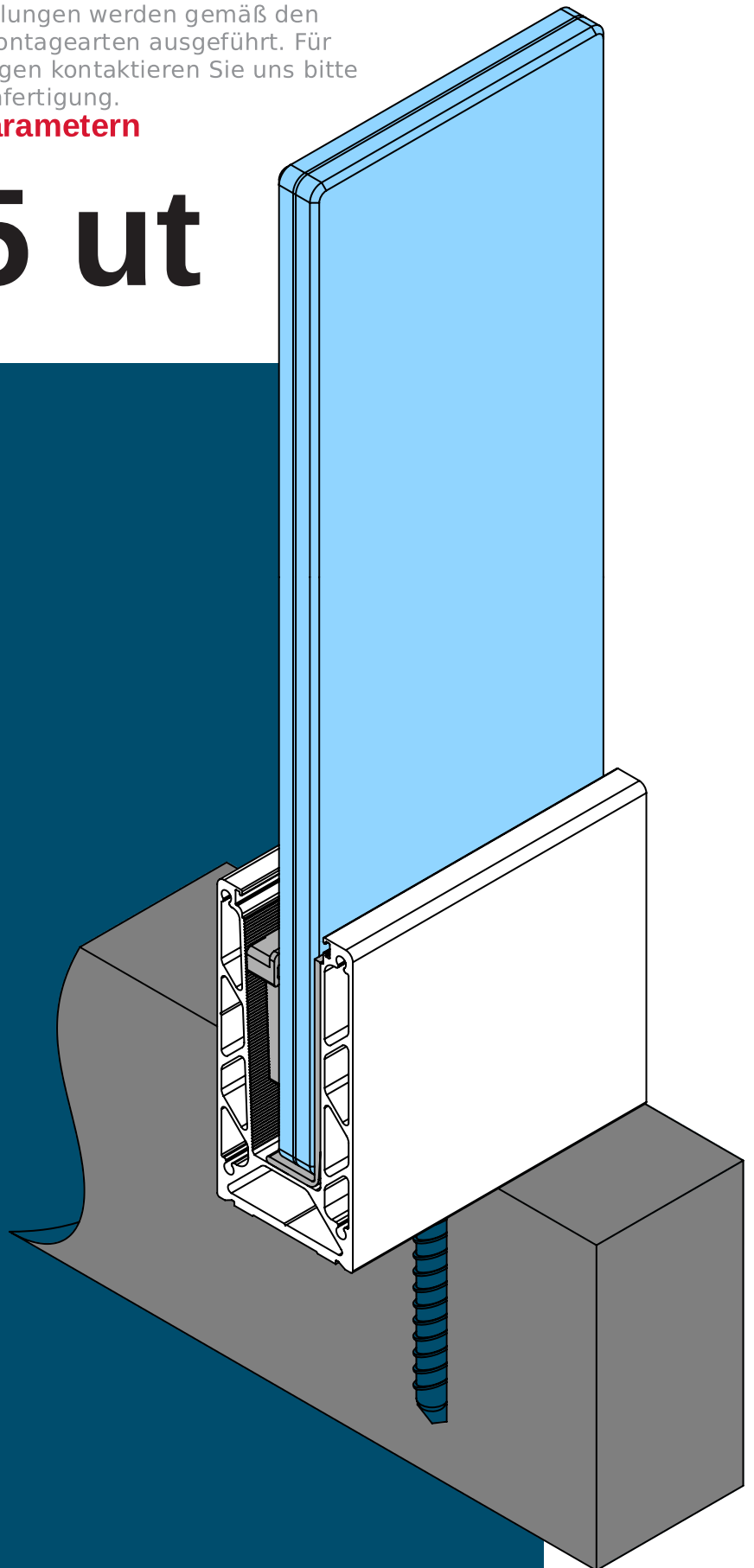

Systemberechnete Abmessungen

(AB) = AB-Maß der Balustrade (bereits auf einer vorherigen Ebene berechnet)

(J) = Abstand zwischen Glas und Balustradenprofil

(K) = Lichter Abstand vom Profil

(L) = Glasfuge = Abstand zwischen den Glasscheiben

(AG) = Gesamtglasmaß

(AGPCW) = 1500 mm

(AGPCC) = Anzahl der Glasscheiben

(AGPCW) = Breite der Glasscheiben

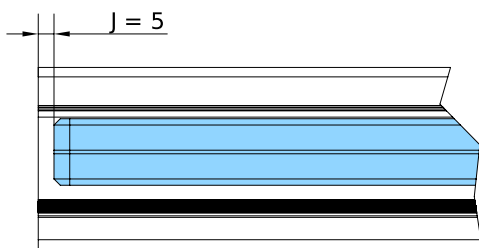
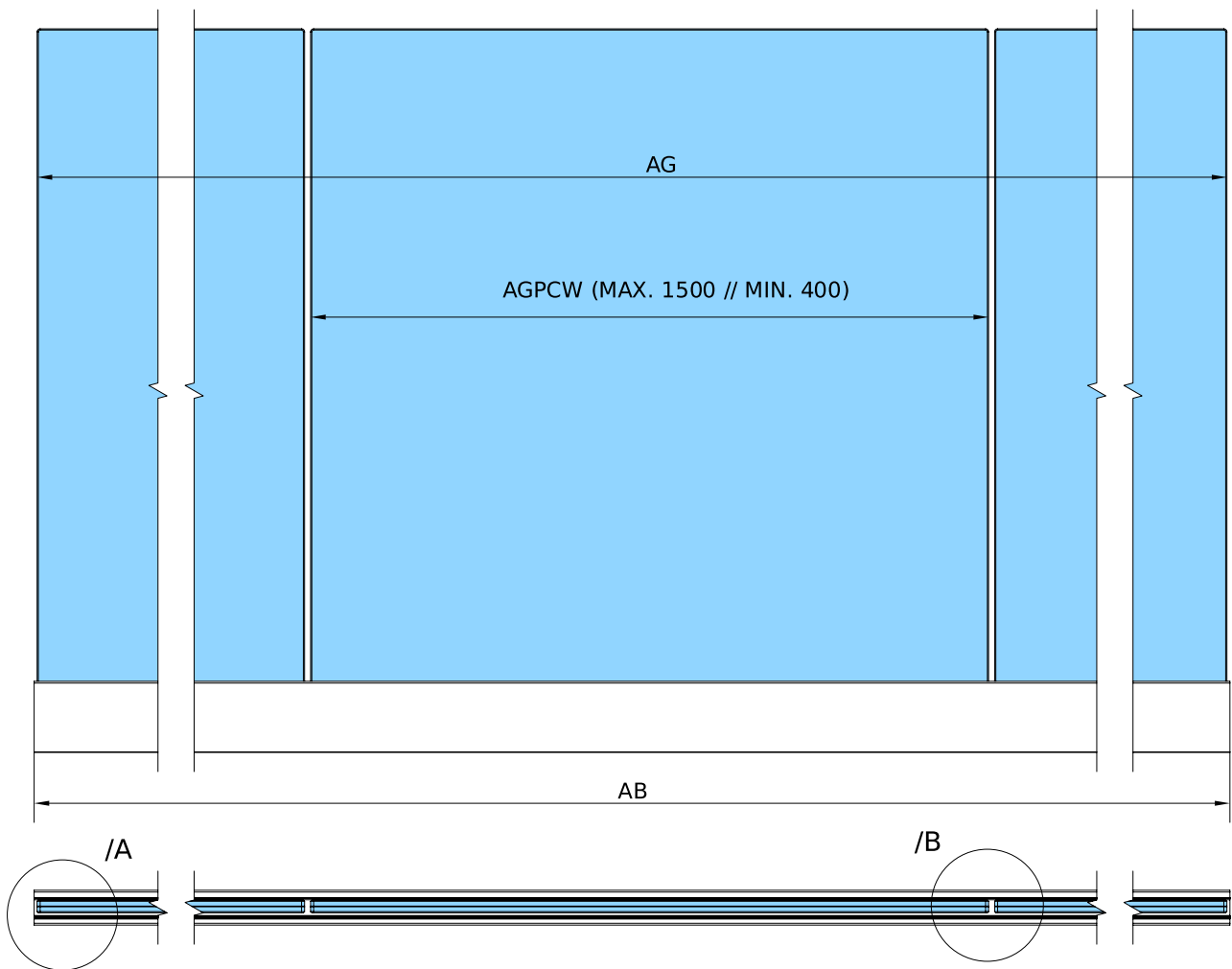

Scale / A

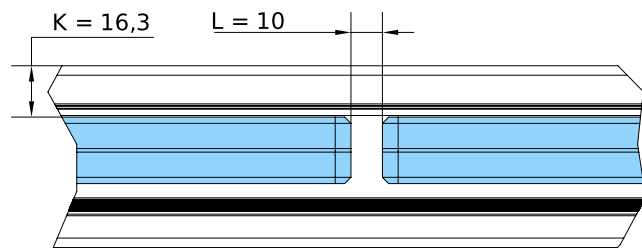

Scale / B

Systemberechnete Abmessungen

(AB) = AB-Maß der Balustrade (bereits auf einer vorherigen Ebene berechnet)

(BB) = BB-Maß der Balustrade (bereits auf einer vorherigen Ebene berechnet)

(J) = Abstand zwischen Glas und Balustradenprofil

(K) =LICHTER ABSTAND VOM PROFIL

(L) = Glasfuge = Abstand zwischen den Glasscheiben

(M) = Glasdicke

(AG) = Gesamtglasmaß A

(BG) = Gesamtglasmaß B

(AGPC_MAX) = 1500 mm

(BGPC_MAX) = 1500 mm

(AGPCC) = Anzahl der Glasscheiben A

(BGPCC) = Anzahl der Glasscheiben B

(AGPCW) = Breite der Glasscheiben A

(BGPCW) = Breite der Glasscheiben B

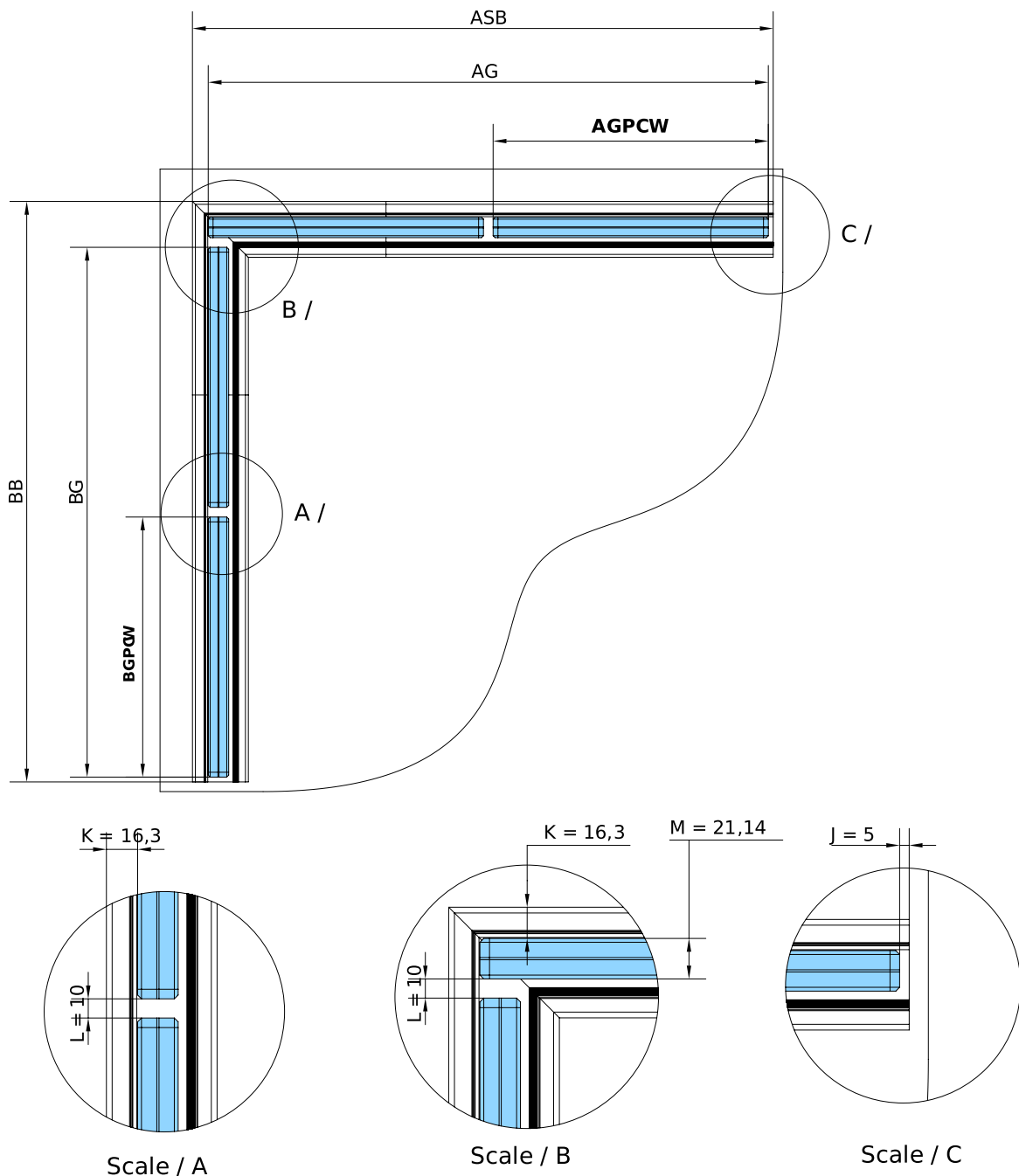

GLASABMESSUNGEN INNENECKE

SV 55 UT

STANDARD-MONTAGEARTEN

Systemberechnete Abmessungen

- (AB) = AB-Maß der Balustrade (bereits auf einer vorherigen Ebene berechnet)
- (BB) = BB-Maß der Balustrade (bereits auf einer vorherigen Ebene berechnet)
- (J) = Abstand zwischen Glas und Balustradenprofil
- (K) =LICHTER Abstand vom Profil
- (L) = Glasfuge = Abstand zwischen den Glasscheiben
- (M) = Glasdicke
- (AG) = Gesamtglasmaß A
- (BG) = Gesamtglasmaß B
- (AGPC_MAX) = 1500 mm
- (BGPC_MAX) = 1500 mm
- (AGPCC) = Anzahl der Glasscheiben A
- (BGPCC) = Anzahl der Glasscheiben B
- (AGPCW) = Breite der Glasscheiben A
- (BGPCW) = Breite der Glasscheiben B

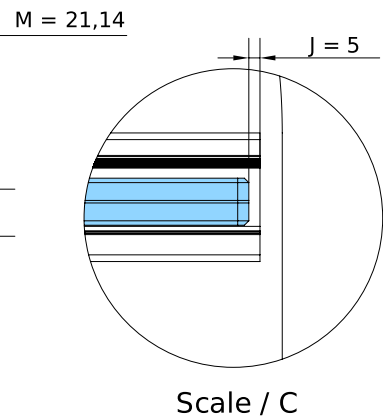
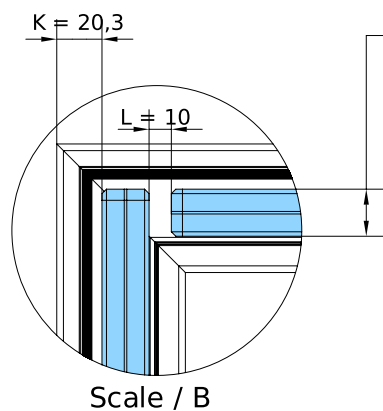
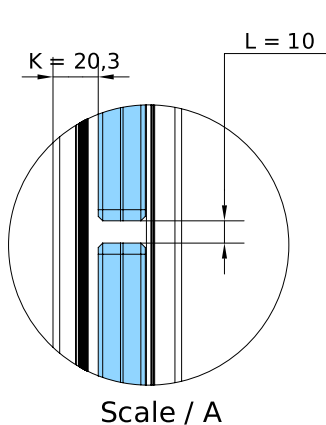
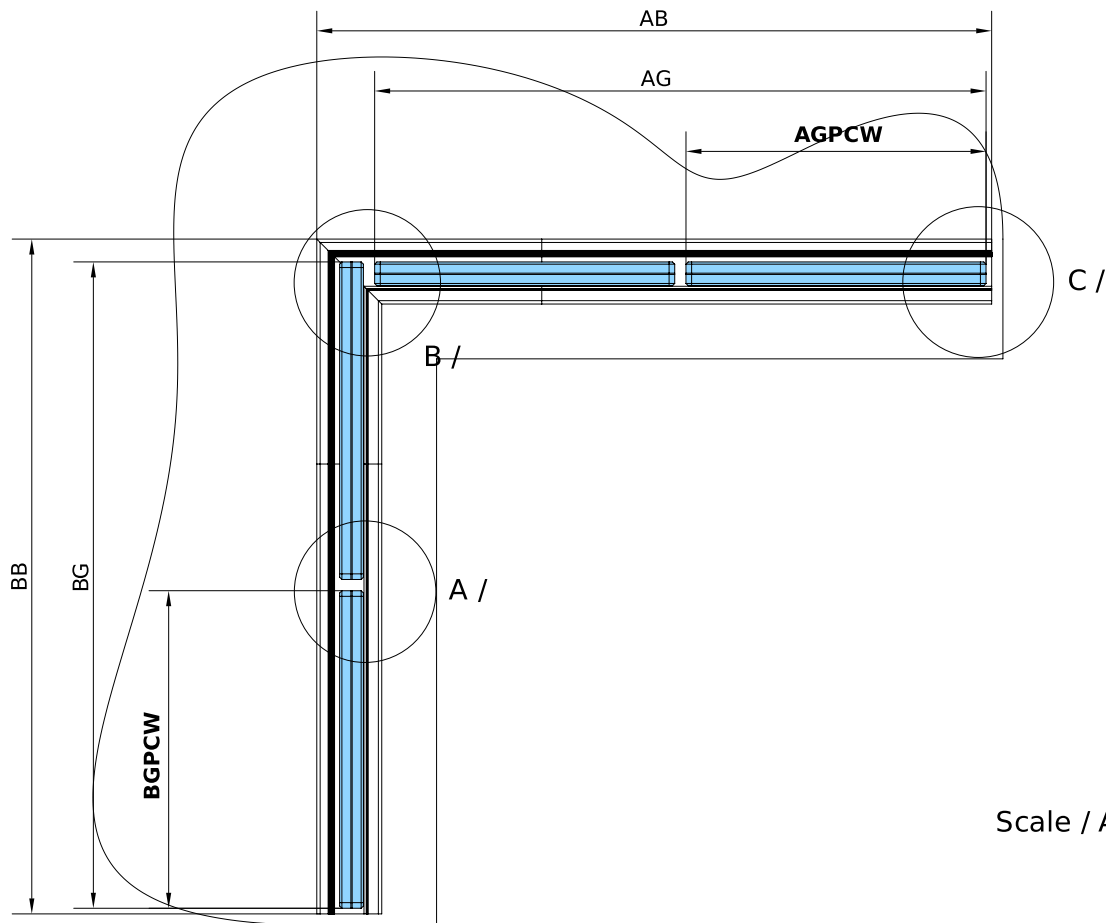

Systemberechnete Abmessungen

(AB) = AB-Maß der Balustrade (bereits auf einer vorherigen Ebene berechnet)

(BB) = BB-Maß der Balustrade (bereits auf einer vorherigen Ebene berechnet)

(CB) = CB-Maß der Balustrade (bereits auf einer vorherigen Ebene berechnet)

(J) = Abstand zwischen Glas und Balustradenprofil

(K) = Lichter Abstand vom Profil

(L) = Glasfuge = Abstand zwischen den Glasscheiben

(M) = Glasdicke

(AG) = Gesamtglasmaß A

(BG) = Gesamtglasmaß B

(CG) = Gesamtglasmaß C

(AGPC_MAX) = 1500 mm

(BGPC_MAX) = 1500 mm

(CGPC_MAX) = 1500 mm

(AGPCC) = Anzahl der Glasscheiben A

(BGPCC) = Anzahl der Glasscheiben B

(CGPCC) = Anzahl der Glasscheiben C

(AGPCW) = Breite der Glasscheiben A

(BGPCCW) = Breite der Glasscheiben B

(CGPCW) = Breite der Glasscheiben C

